

HANDHABUNGSHINWEIS

Hängeschrank Senso

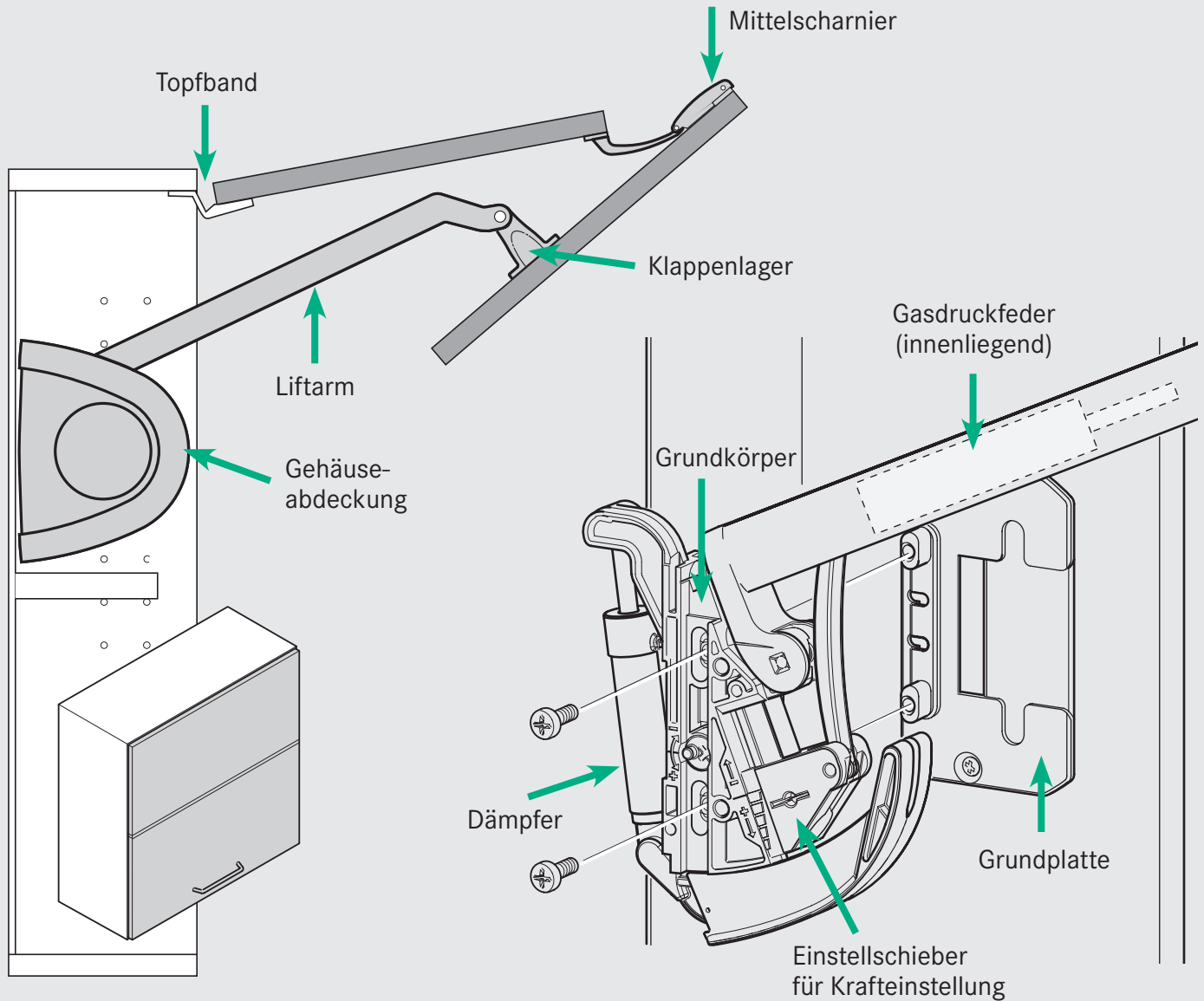

Problem	Mögliche Ursache	Mögliche Lösung (Kurzfassung)	Ausführlich
1. Schrankklappe bleibt nicht in jeder Position stehen.	Federkraft zu gering.	Federkraft erhöhen/nachstellen.	1.1
2. Schrankklappe öffnet sich zu schnell und schlägt nach oben.	Federkraft zu hoch.	Federkraft reduzieren.	2.1
3. Schranktür schließt nicht sauber.	Einstellung der Grundkörper oder Topfbänder passt nicht.	Grundkörper oder Topfbänder müssen nachgestellt werden.	3.1

1. Schrankklappe bleibt nicht in jeder Position stehen

1.1 Federkraft zu gering

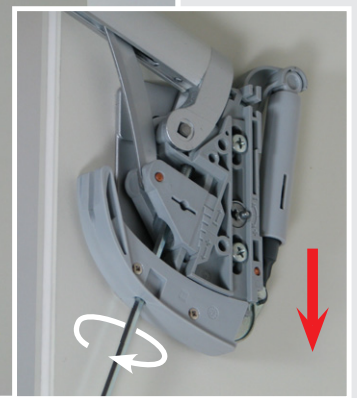
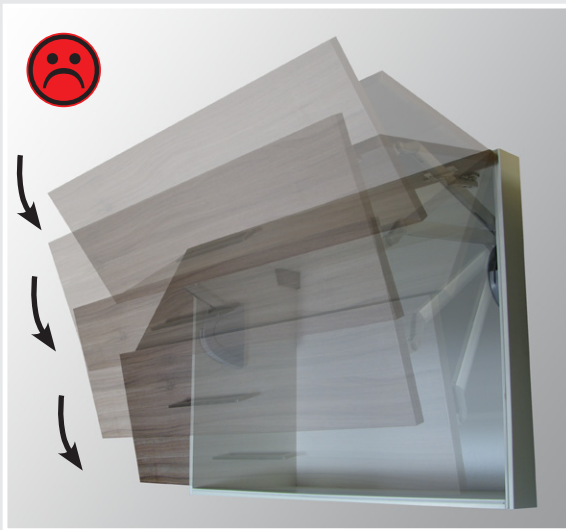

Keinen Akkuschauber verwenden!

Die Gehäuseabdeckung entfernen. Mit einem Inbusschlüssel (4mm) lässt sich die Kraft durch Linksdrehen erhöhen (der Einstellschieber verschiebt sich nach unten). Diese Einstellung muss bei beiden Liftarmen vorgenommen werden.

2. Schrankklappe öffnet sich zu schnell und schlägt nach oben

2.1 Federkraft zu hoch

Die Gehäuseabdeckung entfernen. Mit einem Inbusschlüssel (4mm) lässt sich die Kraft durch Rechtsdrehen verringern (der Einstellschieber verschiebt sich nach oben). Diese Einstellung muss bei beiden Liftarmen vorgenommen werden.

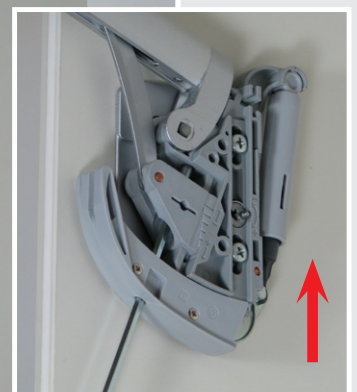

Keinen Akkuschauber verwenden!

3. Schranktür schließt nicht sauber

3.1 Die Grundkörper wurden nicht richtig eingestellt

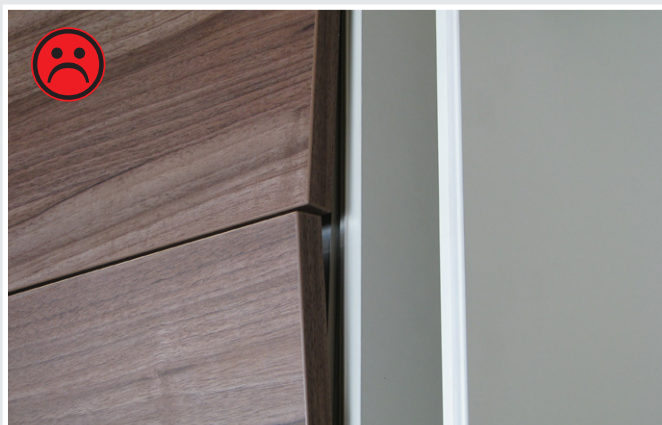

Nach dem Aufbau der Küche (oder nach der Frontjustage) kann es vorkommen, dass die Fronten nicht komplett schließen. Durch Einstellen des Grundkörpers oder der Topfbänder kann das Schließverfahren verbessert werden.

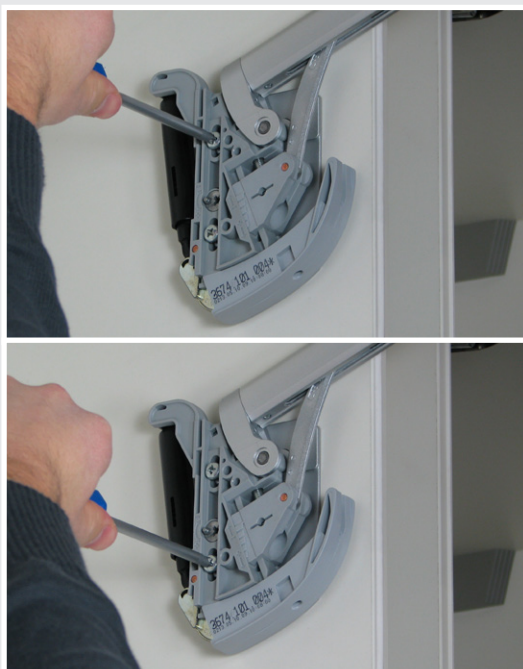

Die beiden äußeren Befestigungsschrauben vom Grundkörper lösen und dann mit der Exzentrerschraube die Höhe einstellen. Ist die richtige Position erreicht, müssen die Befestigungsschrauben wieder angezogen werden. Diese Einstellung muss bei beiden Liftarmen vorgenommen werden.



Die beiden Befestigungsschrauben müssen nach der Einstellung wieder angezogen werden!